

2-特殊ブロック
(位置決めピン使用)

2-BK2-VT-F

2-BJ300-08016

A (1:2)

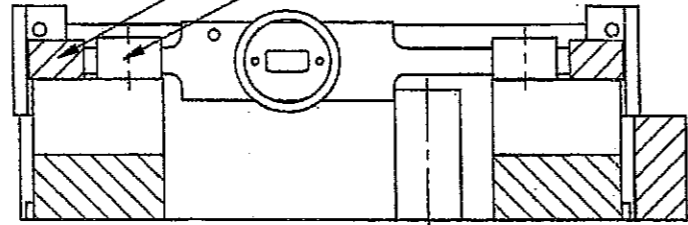

B-B (1:2)

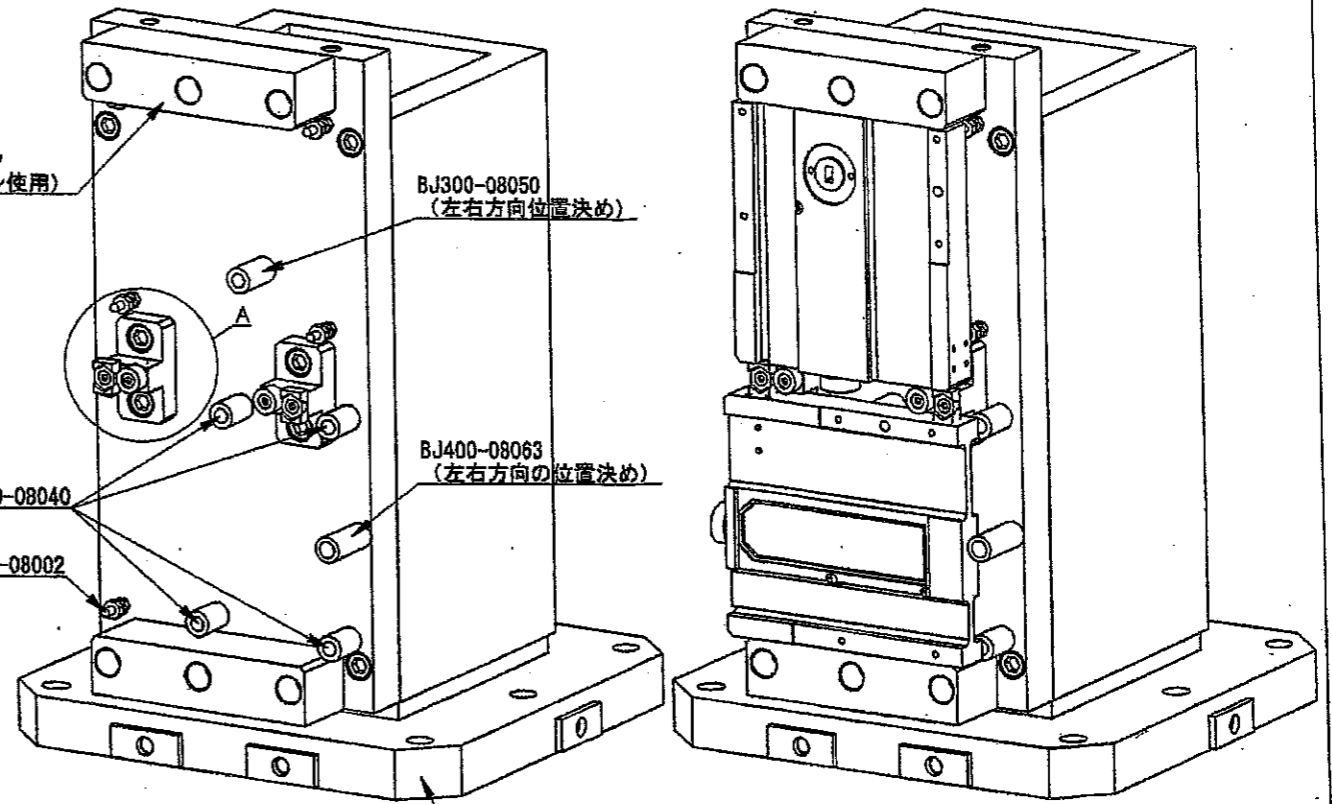

BJ300-08050
(左右方向位置決め)

BJ400-08063
(左右方向の位置決め)

4-BJ300-08040

6-BJ331-08002

BJ071-5030-00

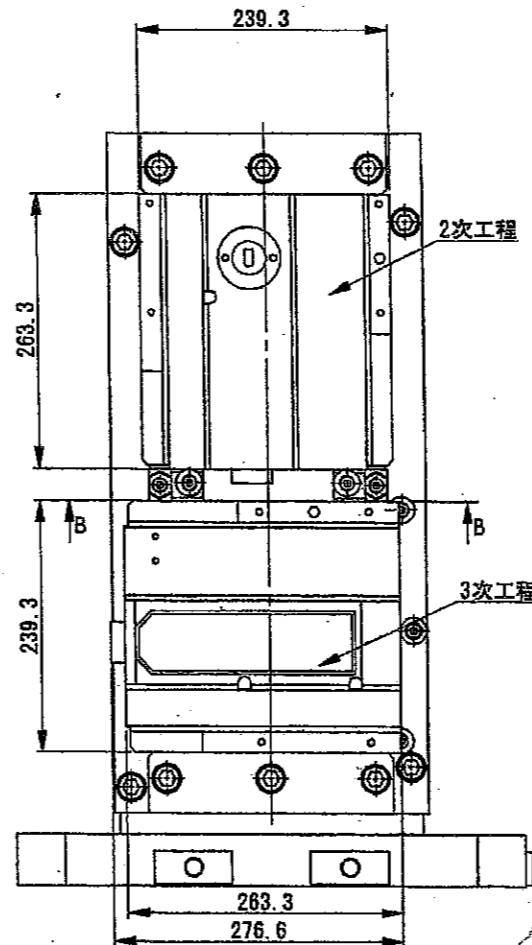
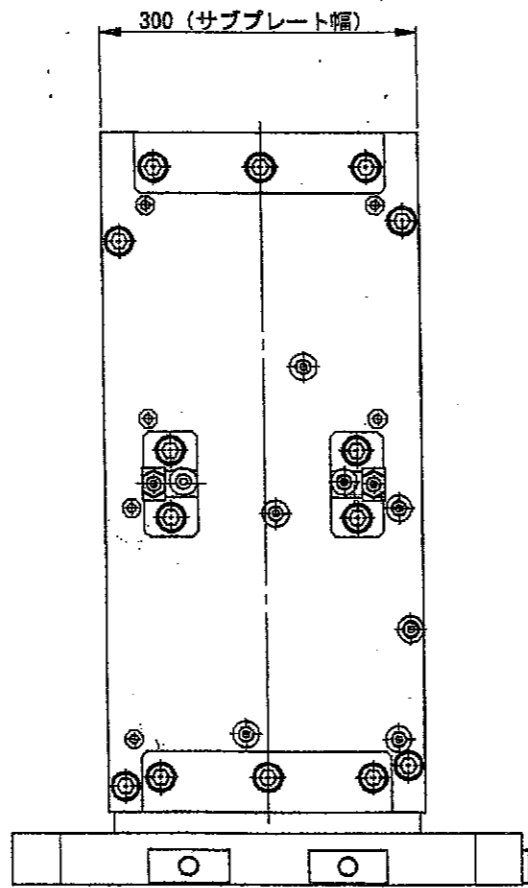
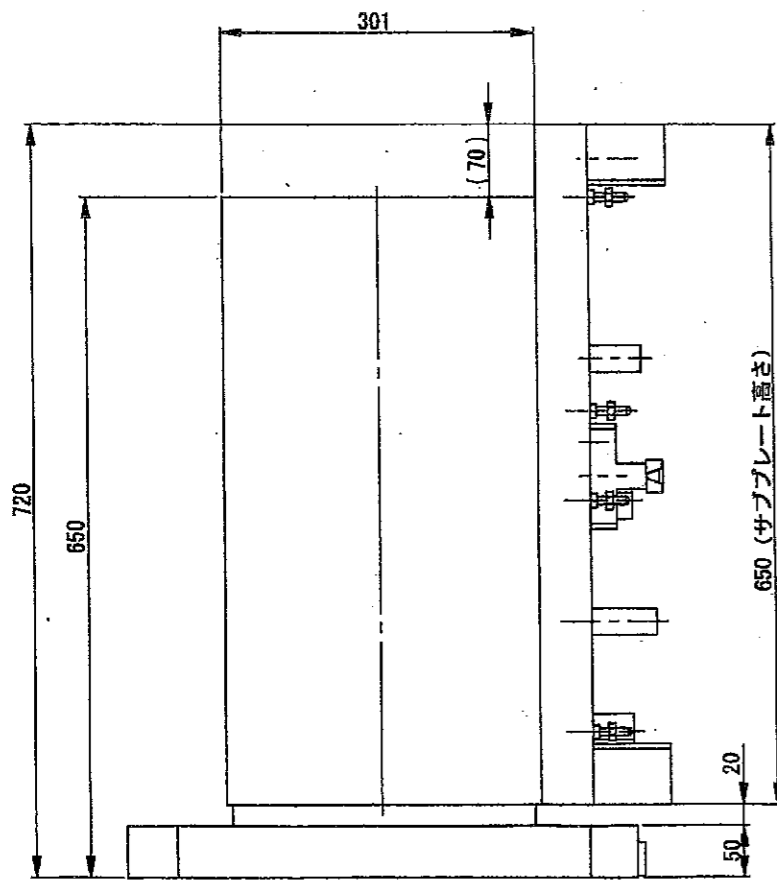

2次工程

3次工程

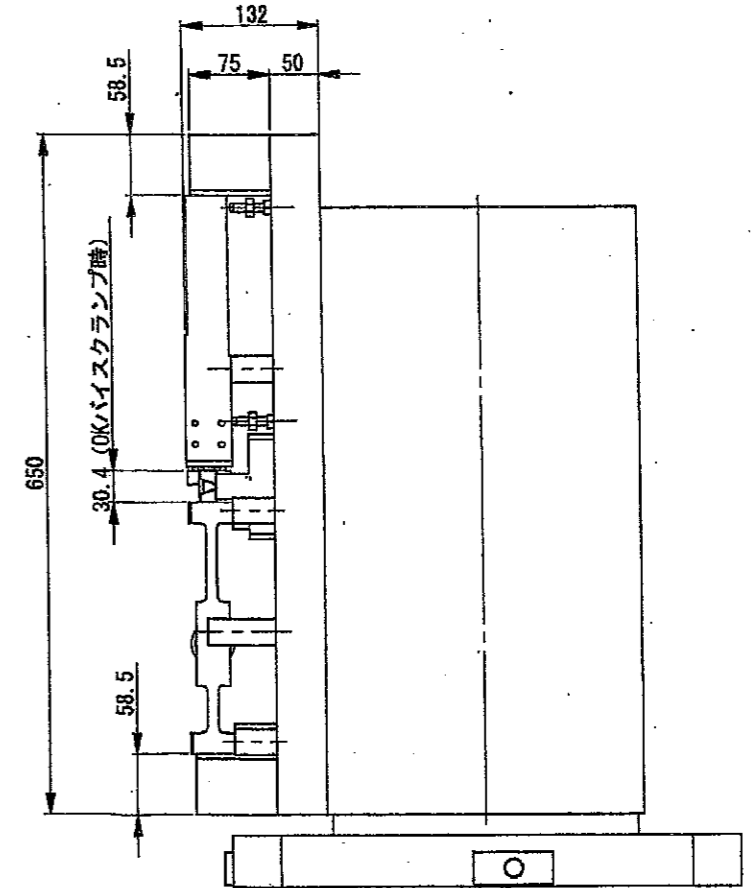

図										重量	kg	年月日
図												2008.01.31
図												
図												
変更	変更事項	年・月・日	作図	承認	00	00	00	00	00	00	00	00
WG CASE 加工治具 (2工程、3工程)										参考図面		

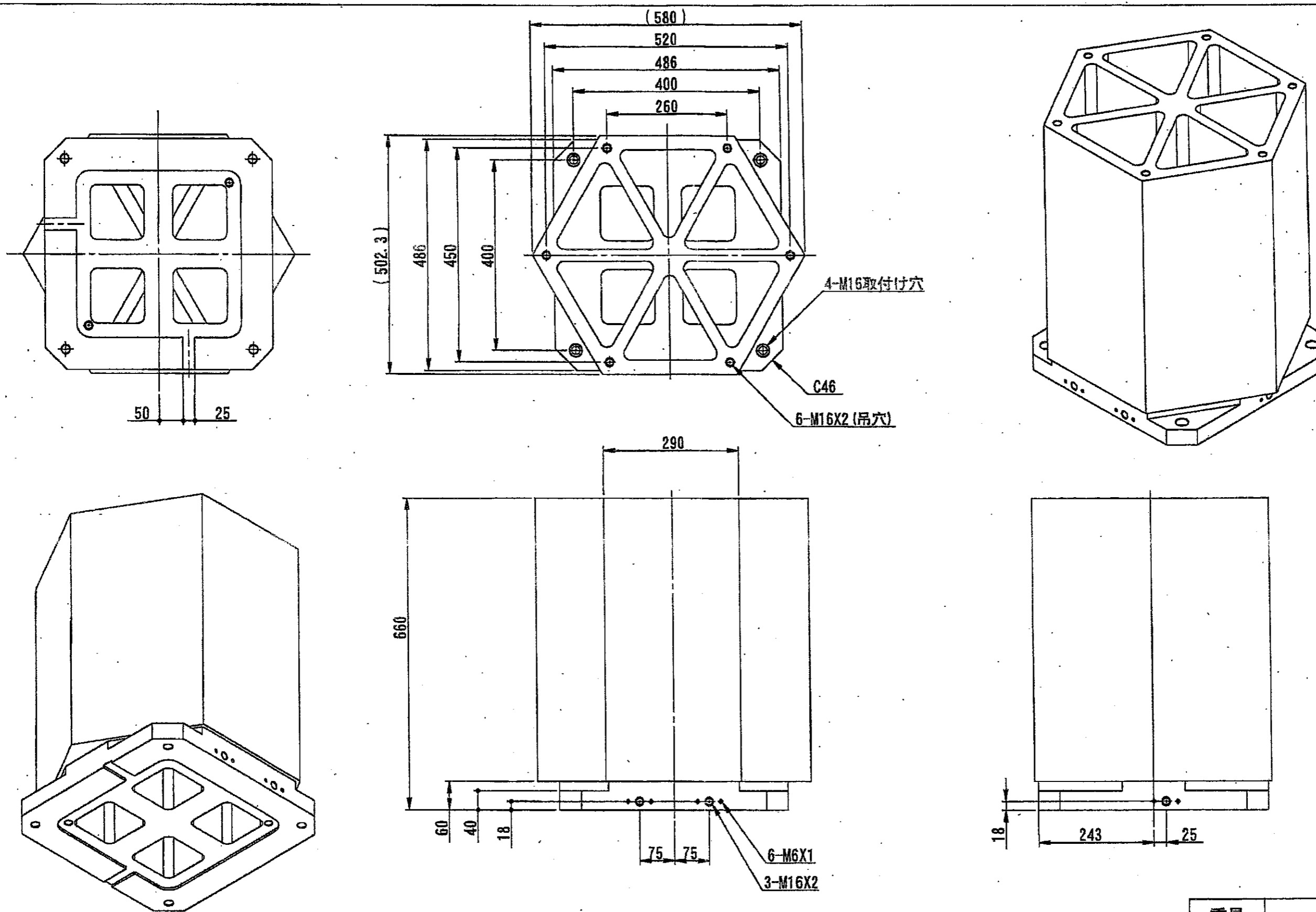

										重量	380kg				
03					変更	尺度	表面粗さ	加工精度	材質	熱処理	表面処理	承認	検図	製図	年月日
02					1/8	()		普通公差 JIS B 0405-2 (ISO 2768-m)	FC300	ショウドン	000				2007.05.15
01					00				部品名称 特殊6面イケール			図番			
00	変更	変更事項	年・月・日	作図	承認										

*表面粗さ : Ra算術平均粗さ JIS B0601:2001 (ISO4278:1997) 準拠